

DESPIECE

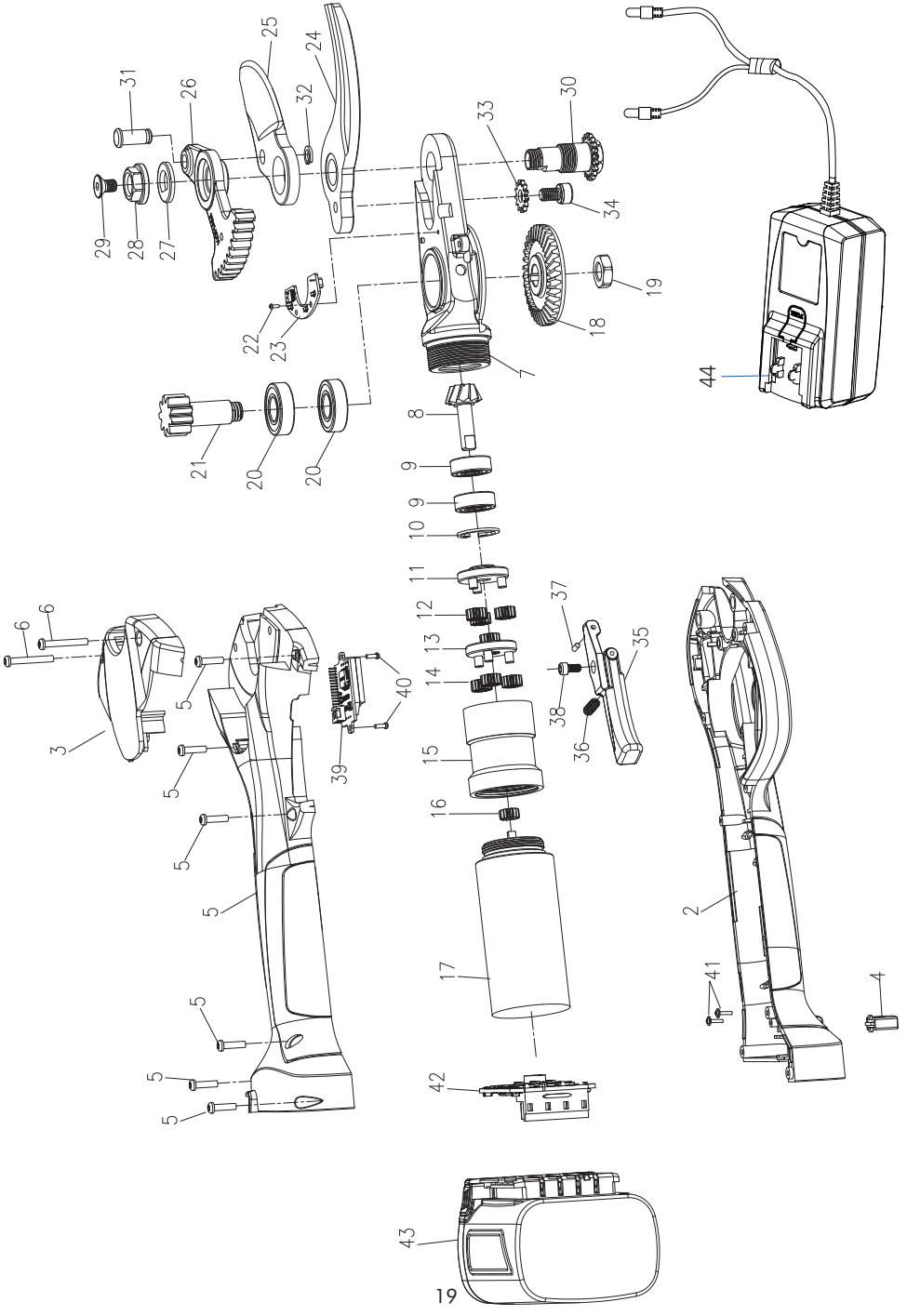

LISTADO DE PIEZAS

Nº	REFERENCIA	DESCRIPCIÓN	CANTIDAD
1	3010009004000	Tapa izquierda	1
2	3010109004000	Tapa derecha	1
3	3010403003000	Tapa del cabezal	1
4	2180100101000	Botón de encendido	1
5	3100110780000	Tornillo autorroscante de cabeza redonda M2,6×10	6
6	3104200032100	Tornillo hexagonal M3×20	2
7	3020031000000	Conjunto parte principal caja de engranajes	1
8	3030101201000	Piñón de caja reductora	1
9	3130100100000	Rodamiento completo 606/Z	2
10	3080000000000	Pinza de muelle	1
11	3190100000500	Soporte satélites	1
12	3030404020700	Engranaje planetario 1	3
13	7012500000009	Portador de engranajes	1
14	3030501800000	Engranaje planetario 2	3
15	3030615020500	Engranaje interior	1
16	3030501800000	Engranaje del motor	1
17	5010900010000	Motor	1
18	3030001201000	Corona	1
19	3120101603000	Tornillo hexagonal	1
20	3130100000000	Rodamiento completo 6900	2
21	3020000010000	Engranaje del eje	1
22	3101100800000	Tornillo máquina M2×4	1
23	4012200000000	Corte progresivo PCB	1
24	3040100000700	Hoja de cuchilla fija	1
25	3040000000700	Hoja de cuchilla móvil	1
26	3030301201000	Conjunto de transmisión pendular	1
27	3150700100000	Arandela en forma de D	1
28	3120001902000	Tornillo de fijación de la cuchilla	1
29	3102200040000	Tornillo hexagonal de cabeza plana M4×10	1
30	3060603601000	Eje estriado de cuchillas	1
31	3060002001000	Eje estriado	1
32	3080001200000	Eje pinza de muelle	1
33	3080700700000	Arandela de engranaje	1
34	3104200350000	Tornillo de máquina hexagonal M5×12	1
35	7012300020009	Conjunto de gatillo	1
36	3070000110000	Resorte del gatillo	1
37	3160008000000	Imán Ø 2*3	1
38	3104200342100	Tornillo de máquina hexagonal M3×6	1
39	2220000020000	Módulo LCD	1
40	3100110040100	Tornillo autorroscante de cabeza redonda M2×6	2
41	3100110540100	Tornillo autorroscante M1,7×6	2
42	7140032020009	Conjunto de la placa principal	1
43	5030005010000	Batería de litio 24 V	1
44	5023001051000	Cargador de batería	1

PIÈCES DÉTACHÉES

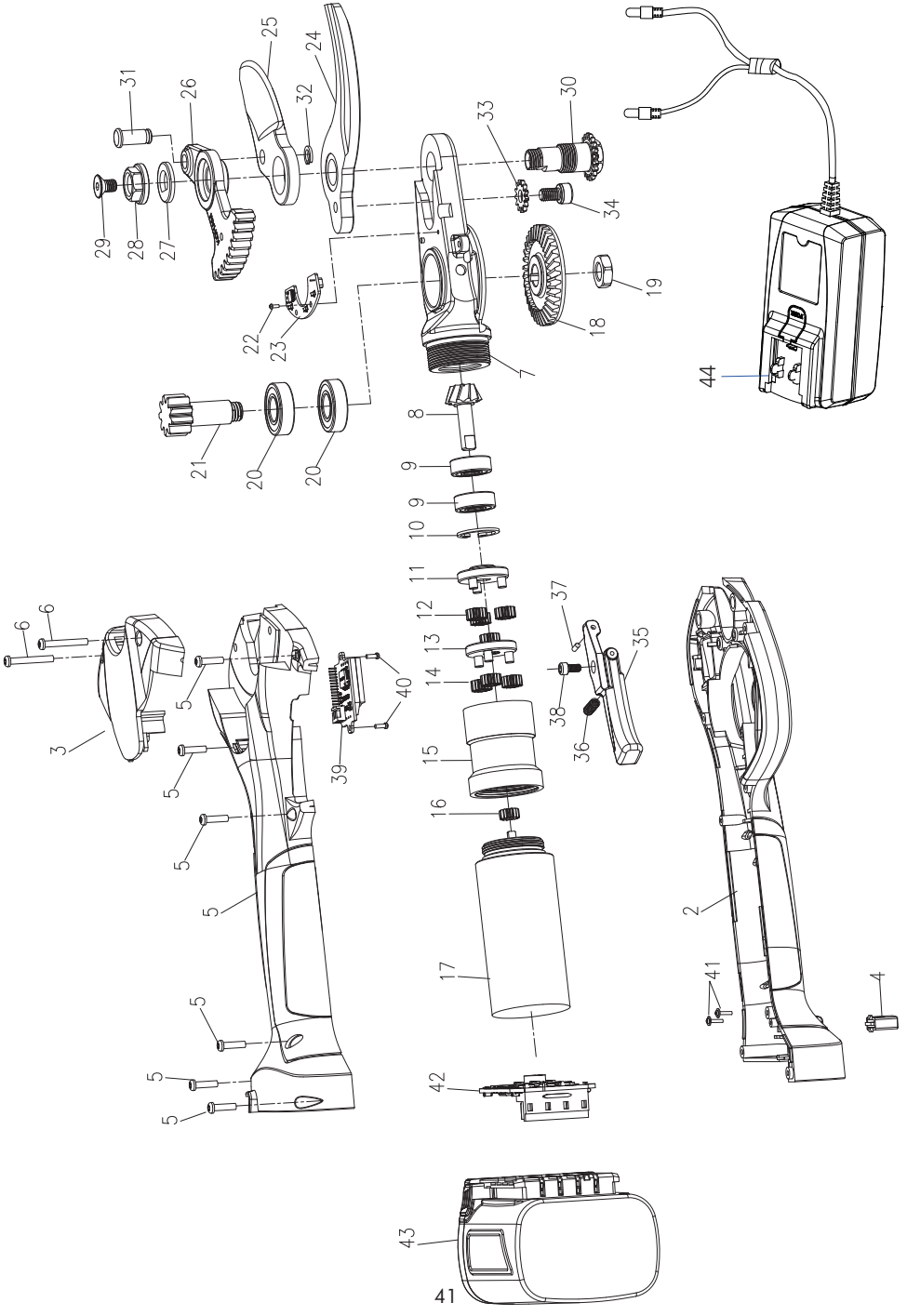

LISTE DE PIÈCES

N°	PIÈCE N°	DESCRIPTION DE LA PIÈCE	QUANT.
1	3010009004000	Couvercle gauche	1
2	3010109004000	Couvercle droit	1
3	3010403003000	Couvercle de la tête	1
4	2180100101000	Bouton de démarrage	1
5	3100110780000	Vis autotaraudeuse à tête ronde M2,6×10	6
6	3104200032100	Vis hexagonale M3×20	2
7	3020031000000	Ensemble partie principale boîte d'engrenages	1
8	3030101201000	Pignon de boîte de vitesses	1
9	3130100100000	Roulement complet 606/Z	2
10	3080000000000	Pince à ressort	1
11	3190100000500	Support satellite	1
12	3030404020700	Engrenage planétaire 1	3
13	7012500000009	Porteur d'engrenages	1
14	3030501800000	Engrenage planétaire 2	3
15	3030615020500	Engrenage intérieur	1
16	3030501800000	Engrenage du moteur	1
17	5010900010000	Moteur	1
18	3030001201000	Couronne dentée	1
19	3120101603000	Vis hexagonale	1
20	3130100000000	Roulement complet 6900	2
21	3020000010000	Engrenage de l'axe	1
22	3101100800000	Vis M2×4	1
23	4012200000000	Coupe progressive PCB	1
24	3040100000700	Lame fixe	1
25	3040000000700	Lame mobile	1
26	3030301201000	Ensemble de transmission pendulaire	1
27	3150700100000	Rondelle en forme de D	1
28	3120001902000	Vis de fixation de la lame	1
29	3102200040000	Vis hexagonale à tête plate M4×10	1
30	3060603601000	Axe lames	1
31	3060002001000	Axe	1
32	3080001200000	Axe pince à ressort	1
33	3080700700000	Rondelle d'engrenage	1
34	3104200350000	Vis hexagonale M5×12	1
35	7012300020009	Ensemble gâchette	1
36	3070000110000	Ressort de la gâchette	1
37	3160008000000	Aimant Ø 2*3	1
38	3104200342100	Vis hexagonale M3×6	1
39	2220000020000	Module LCD	1
40	3100110040100	Vis autotaraudeuse à tête ronde M2×6	2
41	3100110540100	Vis autotaraudeuse M1,7×6	2
42	7140032020009	Ensemble de la plaque principale	1
43	5030005010000	Batterie au lithium 24 V	1
44	5023001051000	Chargeur de batterie	1